

Требования к выполнению экзамена по рисунку с натуры

«Натюрморт из бытовых предметов»

Для выполнения экзамена в дистанционном формате участник должен заранее приготовить соответствующее компьютерное оборудование и следующие бытовые предметы для натюрморта:

1. Кастрюля небольшого размера
2. Бутылка из темного стекла
3. Кружка однотонного цвета
4. Чайная ложка
5. Блюде или тарелка
6. Яблоко
7. Разделочная доска среднего размера прямоугольной формы
8. Драпировка - однотонная ткань или полотенце большого размера
9. Стул со спинкой

Перед началом работы (за 30 минут до начала экзамена) абитуриенту отправляется по электронной почте схема расстановки предметов (общий вид и вид сверху) для составления натюрморта из выше перечисленных предметов.

Выполнение рисунка натюрморта из бытовых предметов с натуры

Компоновка натюрморта выполняется на листе с горизонтальным расположением.

Для выполнения работы по рисунку натюрморта с натуры потребуется лист бумаги (ватман формата А3, 297х420 мм).

В работе над натюрмортом абитуриент должен показать знание основ рисунка, умение выстроить конструкцию и пропорции предметов, с учетом законов перспективы. Уметь передать объем предметов с помощью светотени, показать хорошие графические навыки владения карандашом:

1. Участник экзамена должен выбрать оптимальный размер изображения натюрморта на листе и правильно компоновать его на формат А3
2. Рисовать построение предметов с учетом формы и конструкции предметов, составляющих натюрморт.
3. Выявлять перспективное сокращение предметов в рисунке, с учетом их размещения в пространстве.
4. Вести работу поэтапно: вначале компоновка предметов на листе, затем построение предметов, далее тональная проработка предметов.
5. Грамотно вести светотеневую моделировку формы предметов для выявления их объема.
6. В конце работы обобщить рисунок натюрморта, состоящего из многих элементов, в единую цельную графическую работу.

После завершения работы по рисунку натюрморта с натуры участник экзамена фотографирует свою работу, фотографирует установленный им натюрморт и отправляет файлы, выполненные в соответствии с требованиями в Приложении 4, куратору-наблюдателю.

Примеры этапов работ.

Рисунок натюрморта из бытовых предметов. Первый этап.



Рисунок натюрморта из бытовых предметов. Завершающий этап.



Примеры построения бытовых предметов.



«Гипсовая античная голова»

Для выполнения экзамена по рисунку головы в дистанционном формате участник должен заранее приготовить соответствующее компьютерное обеспечение, гипсовую голову, подставку с вертикальной задней стенкой, драпировку - кусок однотонной ткани. Для рисунка гипсовой головы можно использовать следующие гипсовые слепки голов, имеющих характерные черты мускулатуры лица, и другие подобные головы:

- Голова Гомера;
- Голова Гаттамелата;
- Голова Сократа;
- Голова Римлянина;
- Голова Вольтера;
- Голова Сенеки.

Порядок постановки гипсовой головы в домашних условиях:

Гипсовая голова устанавливается на подставку. Подставка может быть высокая или низкая. У подставки должна быть задняя стенка. Подставка целиком накрывается драпировочной тканью. На подставку устанавливается гипсовая голова. Голова может располагаться как ниже, так и выше линии горизонта (уровня глаз абитуриента) в зависимости от высоты подставки. Необходимо организовать подсветку гипсовой головы.

Выполнение рисунка гипсовой головы с натуры

Расположение листа для рисунка вертикальное.

Для выполнения рисунка головы с натуры потребуется лист бумаги (ватман формата А3, 297x420 мм).

Участники экзамена должны показать знание основ грамотного рисунка, умение выстроить конструкцию головы и ее основных элементов в перспективе, умение «лепить» форму головы с помощью светотени, умение объединить все элементы головы (конструкцией и светотенью) в единое целое - в пластический образ изображаемой модели.

Предметная комиссия оценивает уровень работы, складывающийся из решений ряда конкретных задач, которые и являются основными критериями оценки работ по рисунку гипсовой головы:

1. Выбор оптимального размера изображения и грамотное распределение его на листе бумаги определенного формата.
2. Правильность передачи движения (поворота, наклона и т.д.) головы, соотношения ее частей (пропорции) и их перспективные сокращения.
3. Выявление индивидуальных особенностей модели (характер и сходство головы) методом конструктивного построения формы головы и ее деталей в пространстве.
4. Умение последовательно (поэтапно) вести работу.
5. Умение грамотно вести светотеневую моделировку формы и ее частей (одновременно с разработкой конструкции).
6. Умение обобщить форму головы, состоящую из многих элементов, в единое целое.

После завершения рисунка головы абитуриент фотографирует свою работу, фотографирует установленную на подставку гипсовую голову с того места и ракурса, с которого была выполнена работа. Затем абитуриент отправляет фотографии, выполненные в соответствии с требованиями в Приложении 4, куратору-наблюдателю.



Примеры рисунков голов Гомера и Гаттамелата (формат А3.)



Требования к выполнению экзамена по рисунку «Композиция»

Для выполнения экзамена в дистанционном формате абитуриент должен заранее приготовить соответствующее компьютерное обеспечение.

Перед началом экзамена по рисунку композиции (за 30 минут) участнику отправляется по электронной почте билет по композиции с индивидуальным заданием и таблица с основными и дополнительными элементами (приложение к билету).

Задание к работе по рисунку «Композиция»

Участнику выдается билет и таблица с элементами композиции. В билете задана базовая группа геометрических тел композиции, состоящая из двух элементов, и оговаривается индивидуальное задание. В индивидуальном задании указано:

1. Положение, в котором изображается композиция относительно линии горизонта (выше линии горизонта, либо ниже линии горизонта, см. билет);
2. Ракурс, или направление точки зрения (в плане) на базовую группу элементов (стрелка на плане 1 или 2, см. билет),
3. Количество дополнительных элементов к базовой группе - два (их номера в таблице билета указаны цифрами из приложения к билету), эти элементы необходимо обязательно применить в композиции (см. приложение к билету).

В прилагаемой таблице основных и дополнительных геометрических элементов все фигуры обладают заданной величиной.

Условная величина модуля соответствует стороне малого куба (см. билет) и обозначается индексом «А».

Элементы представлены в приложении к билету в двух, достаточных для прочтения, ортогональных проекциях.

Количество основных геометрических тел в композиции должно быть не менее 7 и не более 15.

В композицию должны быть включены следующие элементы:

- 2 обязательных геометрических тела, определенные заданием (базовая группа, см. билет);
- от 5 до 13 геометрических тел из таблицы основных элементов, форма которых определяется заданием (см. билет и приложение). Элементы могут повторяться;
- геометрические тела по выбору из таблицы дополнительных элементов (количество и форма не ограничены, см. приложение).

Общее количество фигур в композиции и ее ориентация (горизонтальная, либо вертикальная) определяются авторским замыслом.

Обязательное условие при выполнении рисунка композиции - врезки предметов друг в друга, использование ритмических и метрических приемов в композиции. Вырезы элементов не должны нарушать целостность их формы.

Не допускается применение в композиции геометрических фигур, не указанных в билете.

Все геометрические тела должны изображаться пропорционально и в соответствии с таблицей основных и дополнительных элементов.

Не допускается изображение не модульных элементов.

Рисунок выполняется в линейной графике с учетом законов перспективного изображения элементов.

Рисунок выполняется с легкой штриховкой для более выразительной передачи объемности тел и пространства.

Тонкие линии построения и линии невидимых ребер элементов обязательно сохраняются.
Запрещается выполнять рисунок композиции при помощи линейки, рисунки выполняются только от руки.

Выполнение рисунка «Композиция»

Абитуриент заранее должен приготовить для работы 2 листа ватмана формата А3 (297x420 мм).

На первом листе (эскиз) выполняется первый этап задания по композиции. Это рисунок двух базовых элементов в соответствии с индивидуальным заданием в билете. На эскизе изображаются два элемента (геометрических тела) с заданной точки зрения в плане и относительно горизонта либо выше, либо ниже в соответствии с индивидуальным заданием (см. билет). Под базовой группой на эскизе выполняются варианты композиции (минимум 1 вариант) в малом масштабе. На выполнение этого этапа работы рекомендуется отвести не более 4560 минут.

На втором листе (чистовик) выполняется окончательный рисунок композиции, закомпонованный на весь лист.

В начале работы по рисунку композиции участник экзамена пишет в левом нижнем углу на каждом листе индивидуальный номер своего билета. После завершения работы абитуриент фотографирует оба листа своей работы, фотографирует свой билет и направляет куратору-наблюдателю.

Примеры задания по рисунку композиции

Пример экзаменационного билета с индивидуальным заданием

Министерство образования и науки Российской Федерации
Федеральное государственное бюджетное образовательное учреждение высшего профессионального образования
"Томский государственный архитектурно-строительный университет"
(ТГАСУ)

БИЛЕТ № _____
ПО РИСУНКУ

УТВЕРЖДАЮ
Ректор университета

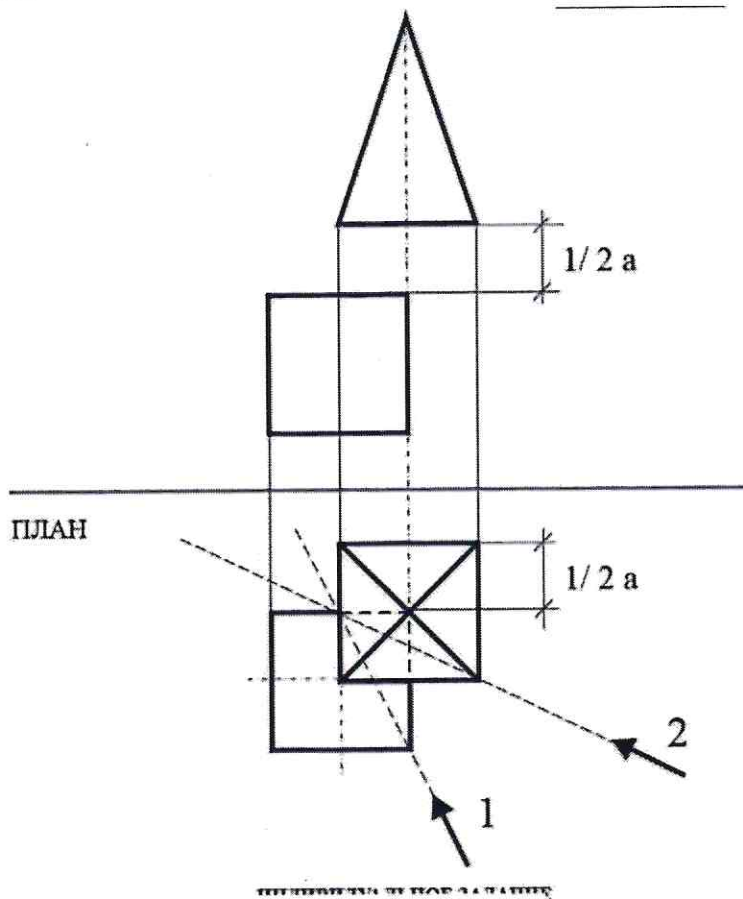

ниже	
1	
1	6

В.А. Власов

Председатель предметной комиссии
ФАСАД

Обязательное приложение к билету для работы «Рисунок композиции»

ТАБЛИЦА ОСНОВНЫХ ЭЛЕМЕНТОВ КОМПОЗИЦИИ



ТАБЛИЦА ДОПОЛНИТЕЛЬНЫХ ЭЛЕМЕНТОВ КОМПОЗИЦИИ
(ПЛАСТИНЫ ДВУХ ТИПОВ ТОЛЩИНЫ)



Пример поэтапного выполнения экзаменационной работы по рисунку композиции.

Лист 1. Эскиз, 1 этап - осмысление задания и варианты композиции (допускается 1 вариант).

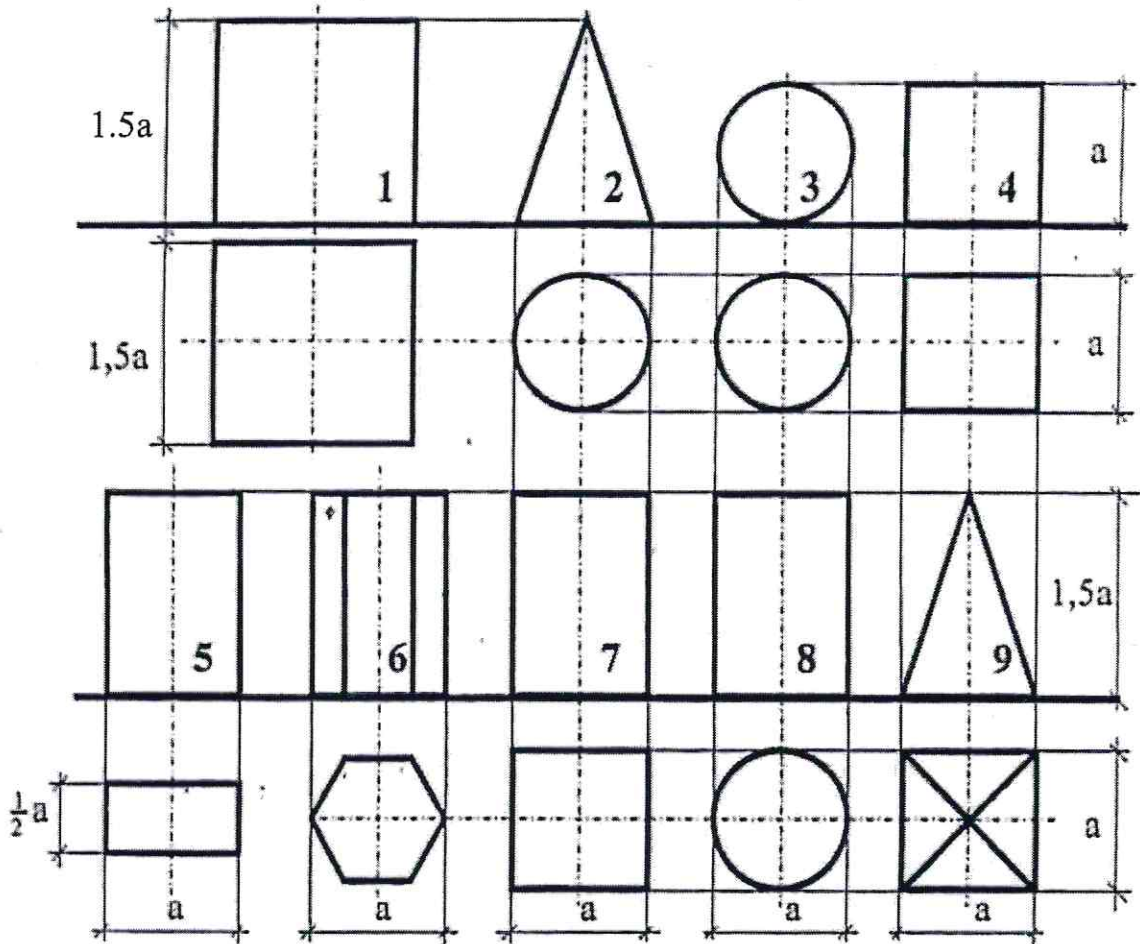
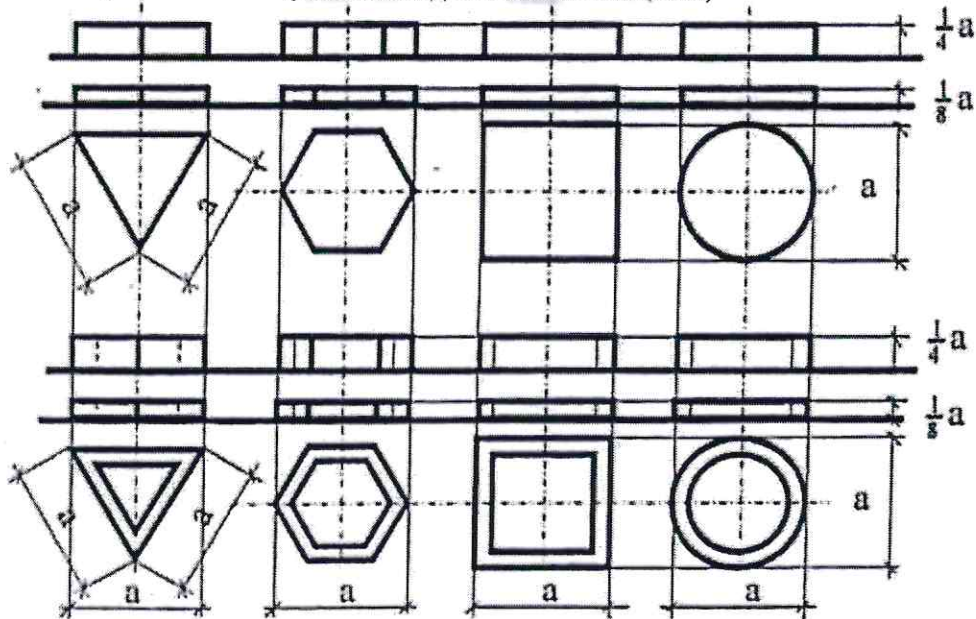
Эскиз к рисунку композиции выполняется строго на формате А3 (420x297 мм).

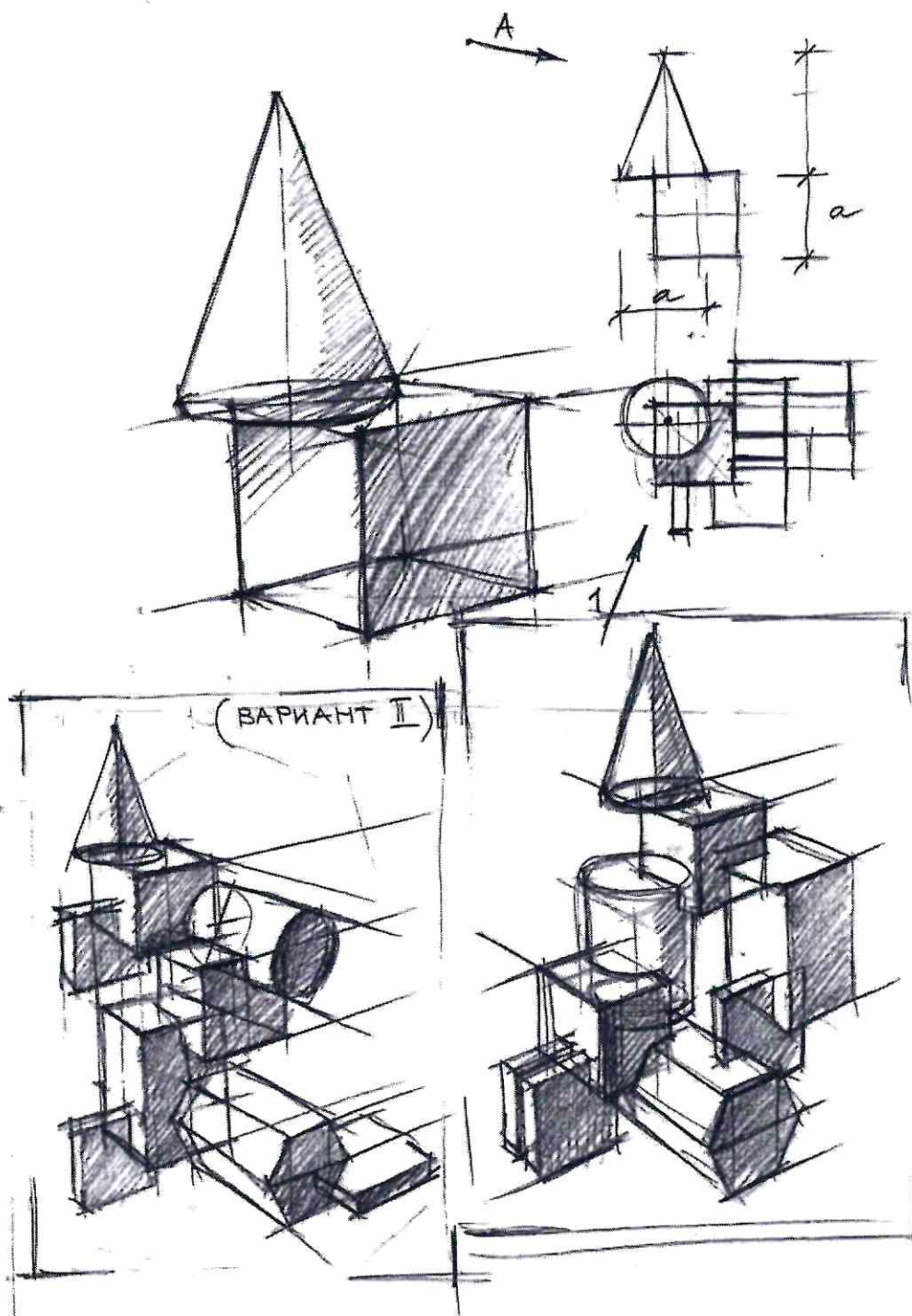

Лист 2. Чистовик, 2 этап задания, рисунок основного варианта композиции в линейной прорисовке с легкой штриховкой.

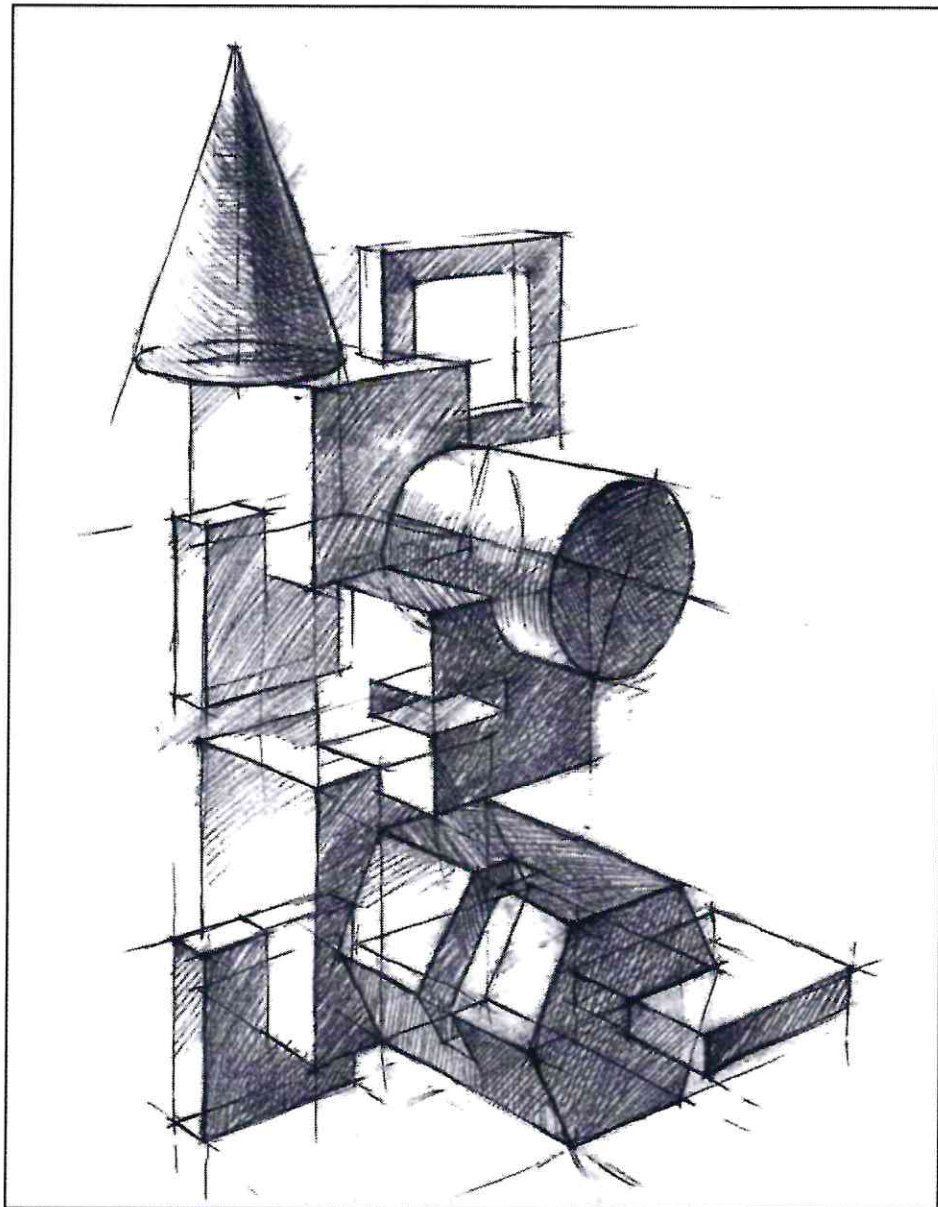

Пример рисунка композиции ниже линии горизонта

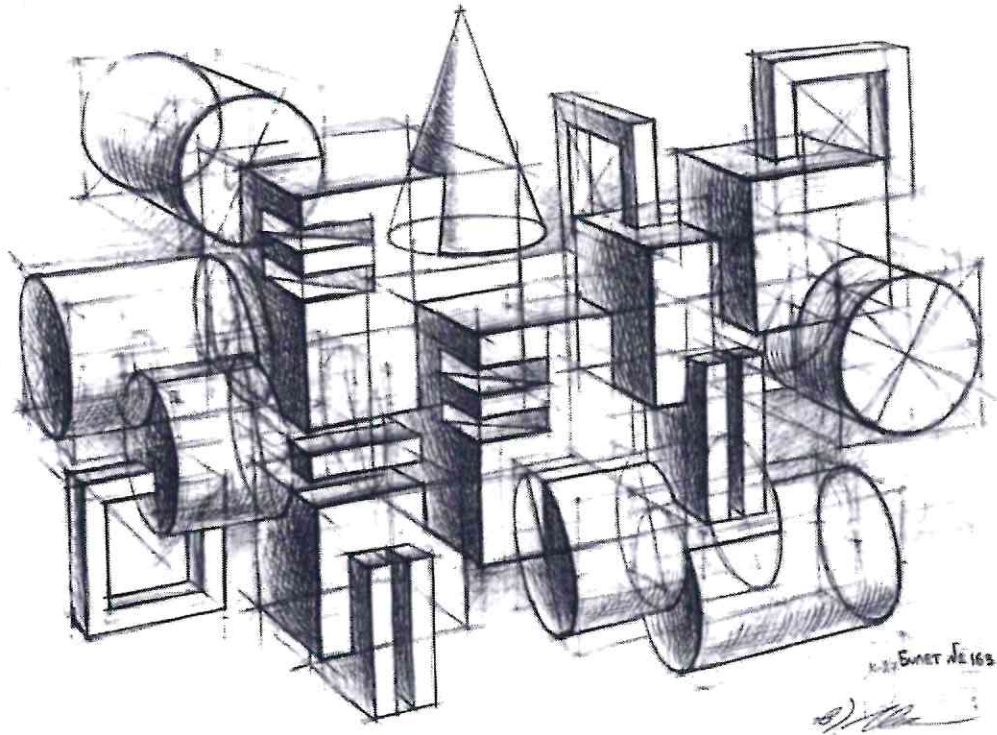

Пример рисунка композиции выше линии горизонта

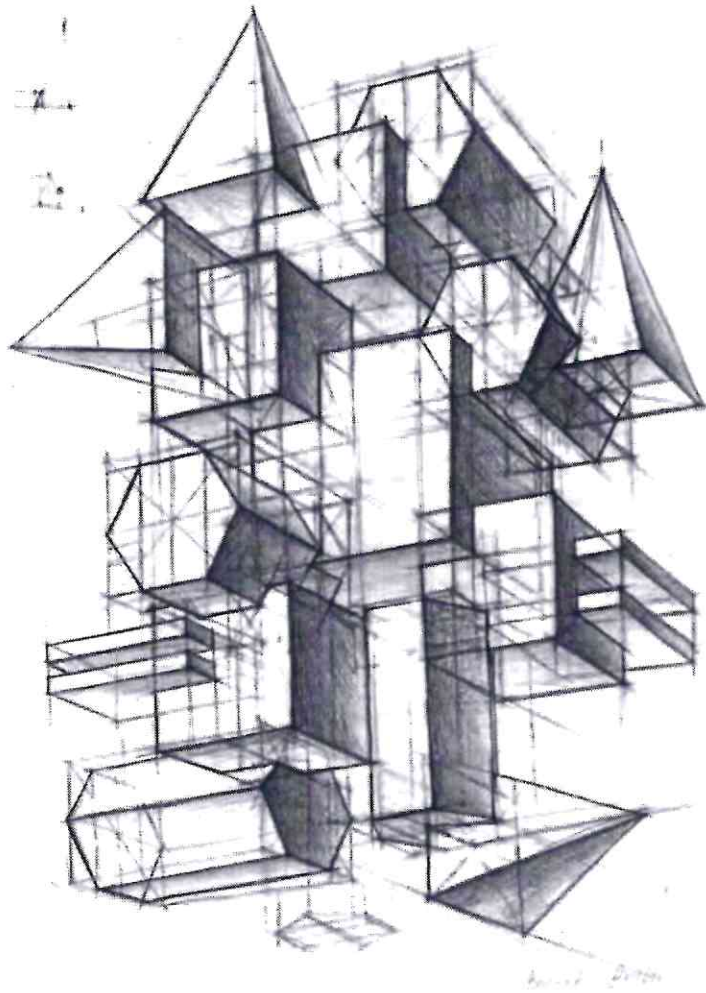

Требования к файлам работ по рисунку, предоставляемым в Приемную комиссию для оценивания

- Абитуриент в обязательном порядке сохраняет оригинал своей работы до апелляции.
- Файлы принимаются в формате **jpeg** на электронную почту куратора-наблюдателя.
- Фотография должна включать в себя всю работу.
- Фото работы должно быть выполнено строго ортогонально, без искажений, без поворота листа.
- Фото работы выполняется в хорошо освещенном месте, без падающих на работу теней и сильного светового контраста между сторонами листа.

Примеры неправильной фотофиксации работ:

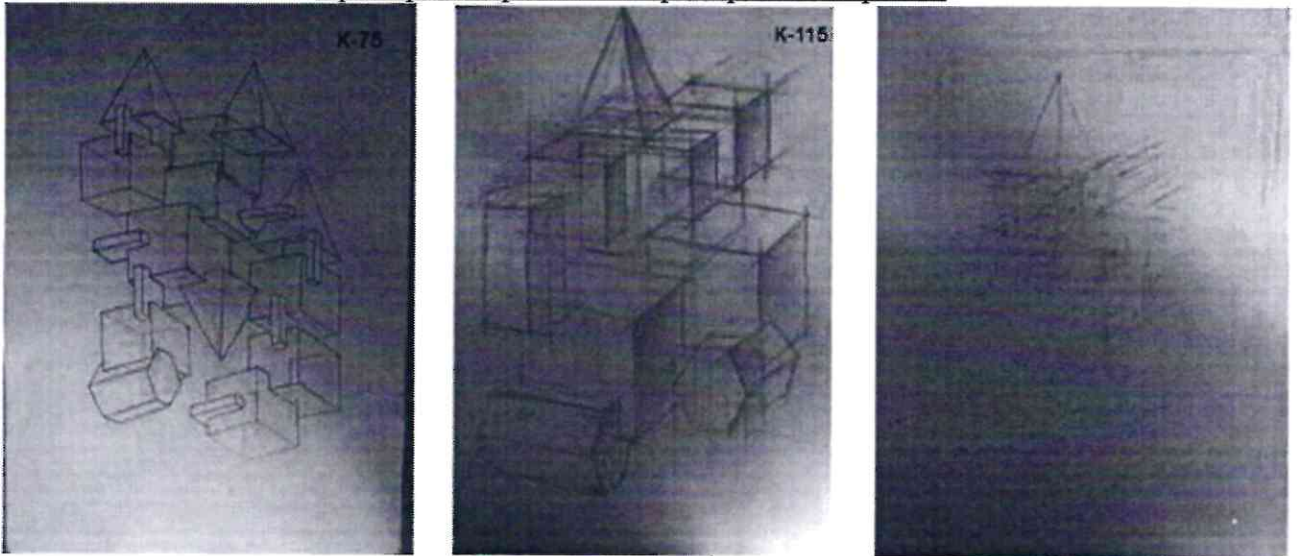

- Фотографии работ должны соответствовать компоновке работы на листе. Если работа выполнена горизонтально, то фотография работы тоже должна быть горизонтальной, и вертикальной, соответственно, если работа вертикальная.
- Каждый файл должен быть подписан следующим образом:
Для экзамена по рисунку с натуры
ИвановИИ_постановка
ИвановИИ_натюрморт

Для экзамена по рисунку композиции
ИвановИИ_композиция
ИвановИИ_эскиз
- Фотографии натюрморта и гипсовой головы должны быть максимально приближены к постановке (не захватывать комнату, в которой они расположены), и соответствовать ракурсу итоговой работы.

Пример неправильной фотофиксации постановки:



Примеры правильной фотофиксации натюрморта и итоговой работы:



Примеры правильной фотофиксации гипсовой античной головы и итогового рисунка:

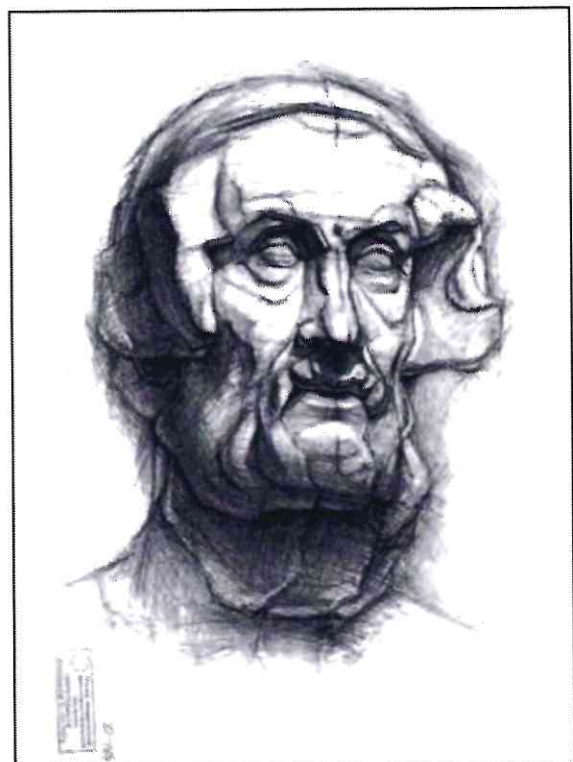
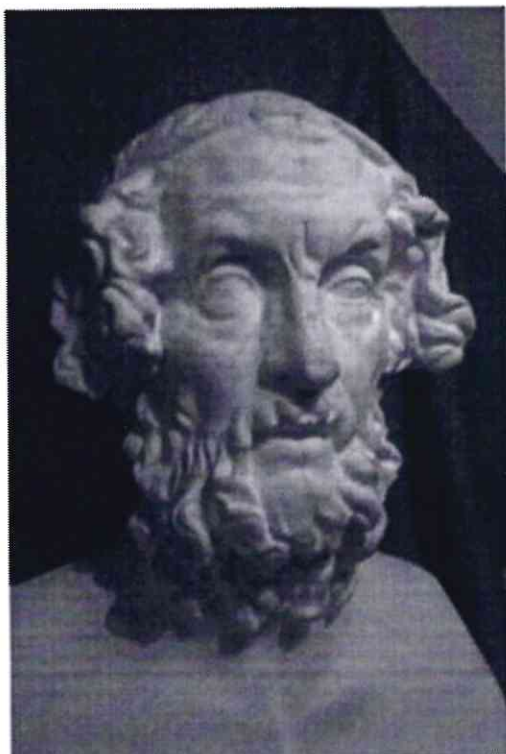

Примеры правильной фотофиксации эскиза и итогового рисунка композиции:

